

**Відкритий Чемпіонат Львівської області  
зі спортивного гірського туризму**

Чатові скелі, Львівська область

25-27 червня 2021 р.

**УМОВИ  
ПРОВЕДЕННЯ ОСОБИСТИХ ЗМАГАНЬ  
ВИДУ «ГІРСЬКІ ПЕРЕШКОДИ» НА ДИСТАНЦІЇ II КЛАСУ**

**1. ЗАГАЛЬНІ ПОЛОЖЕННЯ**

1.1. Дані «Умови» слід розглядати разом з «Загальними умовами» проведення змагань.

1.2. Дистанція виду «Гірські перешкоди» (п. 5, Маршрутний лист) складається з двох частин: основної і додаткової.

1.3. У «Загальних умовах» додатково вказані:

- а) основні положення по порядку виступу на дистанціях (§1);
- б) порядок визначення результатів і розподілу місць (§2).

**2. ОБЛАДНАННЯ ДИСТАНЦІЇ**

2.1. Усі пункти (С, ПС і Ф), маршрути (М) і переходи (Мо), а також їх протяжність вказані на схемі (додається).

2.2. Усі ПС обладнані подвійними перилами і додатково кожен з них необхідною кількістю точок страховки (ТС) у вигляді заглушених карабінів (кілець) і петель, на що буде детально звернено увагу при показі дистанції.

**3. ПРОХОДЖЕННЯ ДИСТАНЦІЇ**

3.1. Страховка учасника допускається **тільки в межах одного маршруту**.

3.2. При траверсі між ПС до суддівських перил **мають бути причеплені обидві самостраховки**. На ТПС ковзаючі карабіни перечіплюються по черзі.

3.3. **Кількість зривів** при проходженні маршрутів не обмежена. **Штраф за один зрив - 5 балів**.

3.4. Умови проходження основного варіанту дистанції:

Учасники повинні виконати **два підйоми** з спусками див. Маршрутний лист, і фінішувати у **Ф**.

**4. ЗАЯВКА З ТАКТИКИ**

У заявку з тактики учасник включає:

4.1. Способи підйому та спуску по вибраних маршрутах.

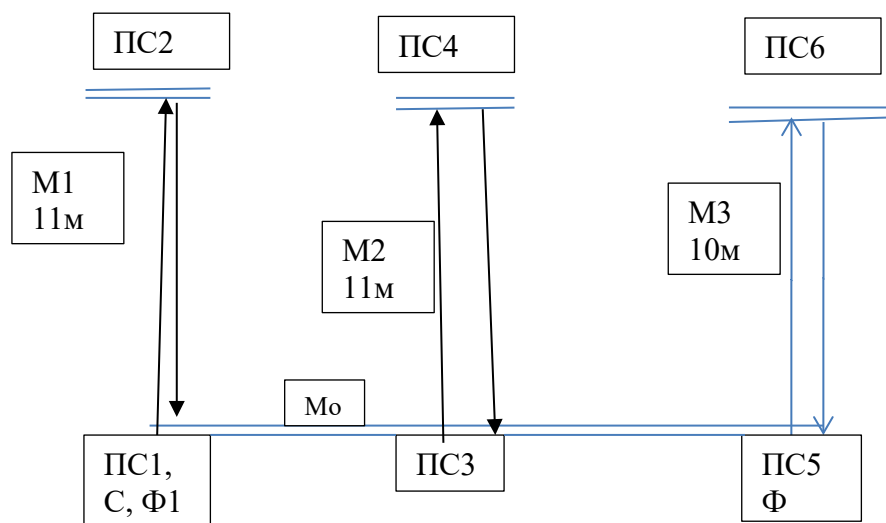

**5. МАРШРУТНИЙ ЛИСТ**  
**особистих виступів спортсменів на дистанції II класу**  
**виду «Гірські перешкоди»**

Номер маршруту та його граничні пункти. Опис запропонованих маршрутів		Контрольні часи умови їх виконання
<b>Основна частина дистанції</b>		<p>Нормативний час – Тн = 20 хв.                      Загальний контрольний час – Тзг = 25 хв.                      Проміжний контрольний час – Тп = 15 хв.</p> <p>Якщо за Тп = 15 хв. спортсмен не завершить спуску в ПС1, він переводиться на <b>укорочену</b> частину дистанції з новим Тзг1= 20 хв.</p> <p align="center"><b>Укорочена</b> частина:</p> <p>1. Завершення спортсменом спуску в ПС1                      2. Фініш учасника в ПС1 з усім спорядженням</p>
1	<b>M1 (ПС1-ПС2)</b> Підйом спортсмена	
2	<b>M1 (ПС2-ПС1)</b> Спуск спортсмена по вірьовці через ранткльофт або прямо вниз	
<b>Проміжний контрольний час (Тп = 15 хв.)</b>		
3	<b>M0 (ПС1 – ПС3)</b> Перехід вздовж подвійних суддівських перил	
4	<b>M2 (ПС3 – ПС4)</b> Підйом спортсмена	
5	<b>M2 (ПС4 – ПС5)</b> Косий спуск спортсмена по вірьовці або прямо вниз	
	Фінішування в Ф	
<b>Додаткова (бонусна) частина дистанції (не заявляється)</b>		
	<b>M3 (ПС5 – ПС6)</b> Проходження маршруту (підйом-спуск) спортсменом.	

**Номінальна оцінка**  
**проходження спортсменами дистанції II класу виду «Гірські перешкоди»**

*Таблиця 1.*

Маршрути		№ варіанту	Варіанти підйому і спуску учасників і транспортування контрольного вантажу	Оцінка, балів		
Найменування	Граничні пункти			Пройдені		ЗіН m=0.15
				ЗіП* до = 1	НЗіП n=0.75 (кол. 6)	
1	2	3	4	5	6	7
<b>Основна і додаткова частини дистанції</b>						
<b>Під'йом учасника</b>						
<b>M1</b>	<b>ПС1 – ПС2</b>	<b>1</b>	▪ Вільним лазінням	<b>18</b>	13,5	-2,7
<b>M2</b>	<b>ПС3 – ПС4</b>	<b>2</b>	▪ Комбінованим лазінням	<b>14</b>	10,5	-2,1
<b>M3</b>	<b>ПС5 – ПС6</b>					
<b>Спуски учасника</b>						
<b>Усі М</b>	Відповідно	<b>4</b>	▪ по вірьовці	<b>3</b>	2,3	-0,5
		<b>5</b>	▪ по вірьовці з «самовипуском»	<b>3</b>	2,3	-0,5
		<b>6</b>	▪ косий спуск	<b>5</b>	3,8	-0,8
		<b>7</b>	▪ спуск через ранткльофт	<b>5</b>	3,8	-0,85

\*) ЗіП - заявлені і пройдені, НЗіП - не заявлені і пройдені, ЗіН - заявлені і не пройдені